

NOUVEAU SUV
RENAULT
AUSTRAL
E-Tech full hybrid



tech control. take control.

Nouveau SUV Renault Austral E-Tech full hybrid change la donne : design athlétique, motorisation hybride jusqu'à 200 ch et mild hybrid jusqu'à 160 ch pour allier plaisir de conduite et maîtrise de la consommation, écrans openR et affichage tête haute totalisant 984 cm² de surface digitale exclusive*, système multimédia openR link avec les services Google intégré, ou encore système 4Control advanced* pour une stabilité impressionnante.

*selon version ou motorisation.

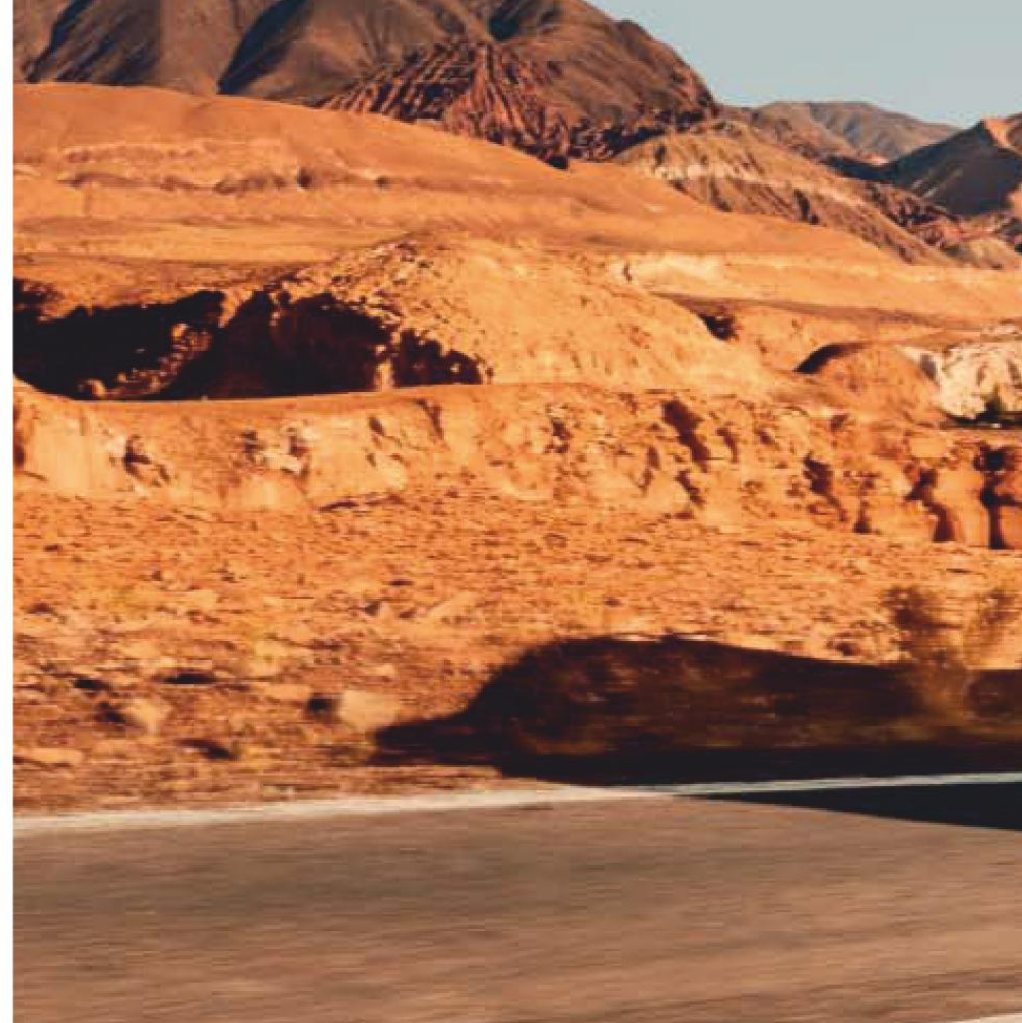

**motorisation
E-Tech full
hybrid 200 ch**

**32 systèmes
avancés d'aide
à la conduite***



**984 cm²
d'écrans openR
et d'affichage
tête haute***

**technologie
4Control
advanced***

**575 dm³* VDA
de volume
de coffre**

**version
esprit Alpine
en 1^{er} mondiale**



design control

Nouveau SUV Renault Austral E-Tech full hybrid propose en première mondiale la version esprit Alpine : bouclier avant avec lame sport gris satin, jantes alliage daytona 20", entouragement des vitres noir brillant, teinte de carrosserie exclusive gris schiste satin, feux arrière à effet moiré 3D, sellerie tissu Alcantara® avec surpiqûres bleues, volant en cuir* nappa avec coutures bleu/blanc/rouge.

* pour toute précision concernant les matériaux utilisés, vous pouvez contacter votre conseiller commercial.





1. le nouvel affichage tête haute⁽¹⁾ de 210 cm² projette les informations essentielles directement sur le pare-brise
2. le repose-main⁽¹⁾ ergonomique et coulissant, permet d'utiliser confortablement l'écran multimédia. Il est également doté d'un astucieux support vertical pour smartphone ainsi que d'un chargeur à induction⁽¹⁾



tech control



À l'intérieur, tout est réuni pour une expérience exclusive.

Le cockpit accueille les écrans openR de 774 cm² et l'affichage tête haute de 210 cm² pour une surface totale d'affichage de 984 cm². Le système multimédia openR link intègre les services connectés My Renault et les services Google⁽²⁾ avec jusqu'à 35 applications⁽³⁾ (selon pays) et contenus exclusifs : planifiez un trajet, parlez-lui pour régler la température ou écoutez votre musique préférée. Le nouveau système exclusif Harman Kardon® comprend un amplificateur de 485 Watts et 12 haut-parleurs qui créent une expérience sonore immersive, personnalisable et simple d'utilisation. Avec multi-sense, jusqu'à 5 configurations différentes vous permettent de personnaliser votre véhicule selon vos envies. Sonorité et réponse du moteur, fermeté de la direction, choix de l'ambiance lumineuse et configuration de l'écran conducteur.

(1) selon version. (2) les services connectés My Renault, Google Maps et Google Assistant sont offerts pendant 5 ans à partir de la date de livraison de votre véhicule. (3) grâce au forfait de données de 3GB offert par Renault (valable pendant 6 mois), utilisez les applications téléchargées depuis Google Play dans votre véhicule. Google est une marque de Google LLC.



AUSTRAL
XH-080-AH

1. écran openR avec affichage des flux d'énergie en motorisation E-Tech full hybrid
2. système 4Control advanced* jusqu'à 50 km/h, les roues arrière tournent dans le sens opposé des roues avant pour réduire le diamètre de braquage
3. système 4Control advanced* au-dessus de 50 km/h, les roues arrière tournent dans le même sens que les roues avant pour renforcer la tenue de route et améliorer la sécurité

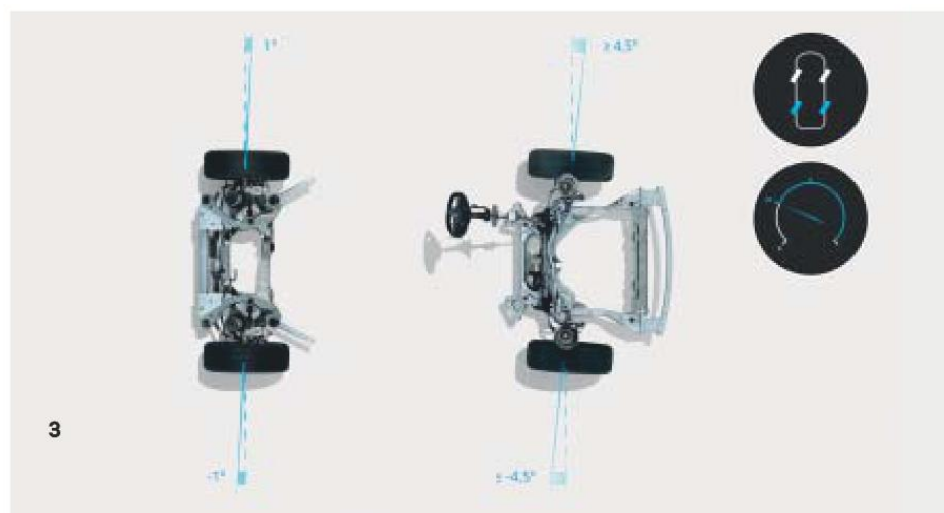
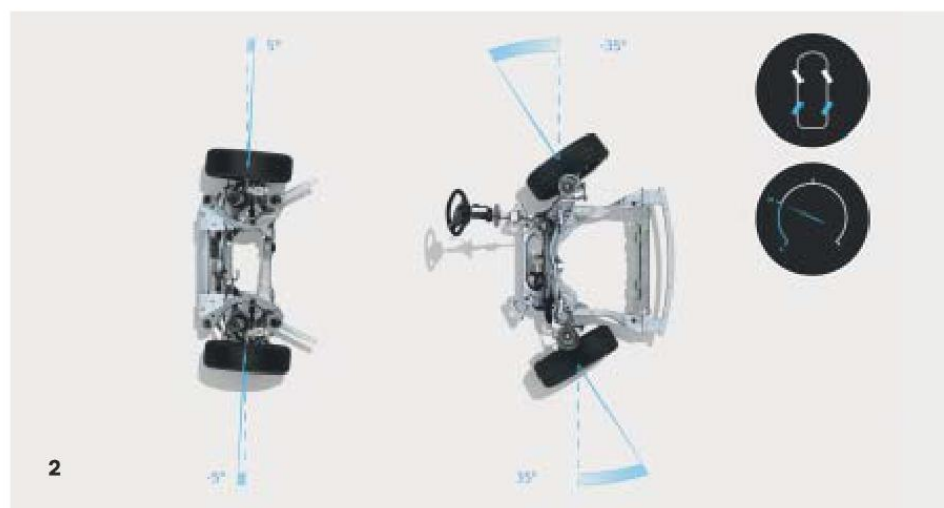

drive control

Nouveau SUV Renault Austral E-Tech full hybrid est un modèle d'efficacité : accélérations puissantes, stabilité impressionnante. Le système 4Control advanced* permet des trajectoires précises et sécurisantes. En ville, les 4 roues directrices rendent votre véhicule extrêmement agile avec un diamètre de braquage de 10,1m comparable à celui d'une citadine. En milieu urbain, vous roulez sans bruit en électrique, tout en rechargeant automatiquement la batterie lors de la décélération et du freinage. Pas besoin de brancher votre véhicule à une prise de courant. Quant à la technologie mild hybrid, elle est disponible en batteries 12V et 48V. L'hybridation électrique accompagne le moteur en phase d'accélération pour de meilleures sensations, pour limiter la consommation et réduire les émissions de CO₂.

*selon version.



space control

Le poste de conduite enveloppant et innovant accompagne votre expérience de conduite. La console centrale offre un espace généreux disposant de rangements utiles jusqu'à 35 litres*. À l'arrière, la banquette coulissante* sur 16 cm permet de bénéficier du plus important rayon au genou de la catégorie, ou d'un volume de coffre pouvant atteindre jusqu'à 575 dm³* VDA. Avec le hayon motorisé mains-libres, lorsque vous avez les mains prises, passez votre pied sous le bouclier arrière pour que celui-ci s'ouvre automatiquement.

*selon version.



teintier



blanc glacier* (ov)



rouge flamme** (pm)



blanc nacré brillant** (n)



noir étoilé (pm)



bleu iron (pm)



gris schiste (pm)



gris schiste satin (s)***

n : nacré; s : satiné; ov : opaque verni; pm : peinture métallisée.
* non disponible en version esprit Alpine et iconic.
** non disponible en version équilibre.
*** disponible uniquement en version esprit Alpine.
Photos non contractuelles.

selleries



sellerie tissu gris foncé⁽¹⁾



sellerie mixte similicuir/
tissu gris dégradé⁽²⁾



sellerie mixte similicuir
nappa/tissu noir
surpiqûres couleur or⁽³⁾



sellerie cuir* noir titane
avec ganse warm titanium
et surpiqûres couleur or⁽⁴⁾



sellerie mixte tissu
carbone/Alcantara®/
surpiqûres bleues⁽⁵⁾

(1) disponible de série en version équilibre. (2) disponible de série en version techno.

(3) disponible de série en version iconic. (4) disponible en option sur version iconic.

(5) disponible de série en version esprit Alpine.

*tout siège mentionné en cuir dans ce document est composé pour partie de cuir véritable et pour partie de textile enduit. Pour toute précision concernant les matériaux utilisés, vous pouvez contacter votre conseiller commercial.

jantes



jante alliage 17"
maha⁽¹⁾



jante alliage 18"
altao diamantée⁽²⁾



jante alliage 19"
komah diamantée⁽³⁾



jante alliage 20"
effie diamantée⁽⁴⁾



jante alliage 20"
daytona diamantée⁽⁵⁾

(1) disponible de série en version équilibre. (2) disponible avec pack extended grip sur version techno.

(3) disponible de série en version techno. (4) disponible de série en version iconic. (5) disponible de série en versions esprit Alpine.

principaux équipements de série et options

<p>equilibre</p> <p>design</p> <ul style="list-style-type: none"> calandre à damier ioe black contours de roue et bas de caisse noir brillant jantes alliage 17" maha sellerie en tissu recyclé <p>vie à bord</p> <ul style="list-style-type: none"> carte mains-libres climatisation automatique 	<ul style="list-style-type: none"> openR link 9" : système multimédia connecté réplication smartphone (sans fil) Android Auto™ et Apple CarPlay™ retroviseurs rabattables électriquement système audio Arkamys® auditorium avec 8 haut-parleurs tableau de bord openR 12,3" 	<p>sécurité et conduite</p> <ul style="list-style-type: none"> assistant de maintien dans la voie feux avant full LED Pure Vision freinage d'urgence automatique avec fonction intersection radars arrière 	<p>packs</p> <ul style="list-style-type: none"> pack city pack navigation pack roue de secours 	
<p>techno (equilibre +)</p> <p>design</p> <ul style="list-style-type: none"> jantes alliage 19" komah diamantées noires lumière d'ambiance personnalisable sellerie mixte similicuir/tissu <p>vie à bord</p> <ul style="list-style-type: none"> banquette arrière coulissante sur 16 cm 	<ul style="list-style-type: none"> openR link 12" : système multimédia avec Google intégré incluant pack navigation (Google Maps et Google Assistant) pendant 5 ans et pack infotainment (Google Play) avec 3 GB inclus retroviseur électrochrome et sans cadre vitres arrière surteintées 	<p>sécurité et conduite</p> <ul style="list-style-type: none"> caméra de recul feux LED adaptive vision (avec fonction antibrouillard intégrée) multi-sense : plusieurs modes de conduite radars avant et latéraux 	<p>packs</p> <ul style="list-style-type: none"> pack city plus pack comfort pack driving (BVA) pack extended grip pack safety pack sunroof 	<p>options</p> <ul style="list-style-type: none"> hayon motorisé mains-libres régulateur de vitesse adaptatif (BVM) roue de secours galette toit noir étoilé
<p>techno esprit alpine (techno +)</p> <p>design</p> <ul style="list-style-type: none"> barres de toit noir matifié bouclier avant intégrant une lame sport gris satin contour de vitres noir brillant finition planche de bord et panneaux de porte en Alcantara® 	<ul style="list-style-type: none"> jantes alliage 20" daytona diamantées gris fumé pédalier en aluminium sellerie mixte tissu Alcantara® volant spécifique avec insert Alcantara® 	<p>vie à bord</p> <ul style="list-style-type: none"> banquette arrière fixe <p>packs</p> <ul style="list-style-type: none"> pack advanced driving assist pack city plus pack safety 	<ul style="list-style-type: none"> pack winter comfort <p>options</p> <ul style="list-style-type: none"> banquette arrière coulissante sur 16 cm hayon motorisé mains-libres roue de secours galette 	<ul style="list-style-type: none"> toit noir étoilé toit panoramique 4Control advanced (sur E-Tech)
<p>iconic (techno +)</p> <p>design</p> <ul style="list-style-type: none"> barres de toit aspect chrome bouclier avant intégrant une lame sport ton caisse jantes alliage 20" effie toit noir étoilé <p>vie à bord</p> <ul style="list-style-type: none"> hayon motorisé mains-libres 	<ul style="list-style-type: none"> siège conducteur électrique avec massage lombaire sièges conducteur et passager chauffants + volant chauffant <p>sécurité et conduite</p> <ul style="list-style-type: none"> avertisseur de sortie de stationnement en marche arrière avec freinage automatique d'urgence 	<ul style="list-style-type: none"> avertisseur d'angle mort et de prévention de sortie de voie en cas de dépassement caméra 3D vision 360° parking mains-libres (sur mild hybrid) régulateur de vitesse adaptatif stop & go 	<p>packs</p> <ul style="list-style-type: none"> pack advanced driving assist pack Harman Kardon® pack lounge 	<p>options</p> <ul style="list-style-type: none"> affichage tête haute 9,3" matrix LED vision pare-brise chauffant roue de secours galette toit panoramique 4Control advanced (sur E-Tech)
<p>iconic esprit alpine (iconic +)</p> <p>design</p> <ul style="list-style-type: none"> barres de toit noir matifié bouclier avant intégrant une lame sport gris satin contour de vitres noir brillant finition planche de bord et panneaux de porte en Alcantara® jantes alliage 20" daytona diamantées gris fumé 	<ul style="list-style-type: none"> pédalier en aluminium sellerie mixte tissu Alcantara® volant spécifique avec insert Alcantara® et chauffant <p>vie à bord</p> <ul style="list-style-type: none"> siège passager électrique 	<p>sécurité et conduite</p> <ul style="list-style-type: none"> active driver assist : régulateur de vitesse adaptatif intelligent + centrage dans la voie + conduite prédictive (gestion de la vitesse et de l'énergie de la batterie) 	<p>pack</p> <ul style="list-style-type: none"> pack Harman Kardon® 	<p>options</p> <ul style="list-style-type: none"> affichage tête haute 9,3" matrix LED vision pare-brise chauffant roue de secours galette toit panoramique 4Control advanced

motorisations

	E-Tech full hybrid 200 ch	mild hybrid advanced 130 ch	mild hybrid 160 ch auto
énergie	essence sans plomb (E10) + électrique auto rechargeable	essence sans plomb (E10)	essence sans plomb (E10)
moteur			
moteur thermique	3 cylindres, 1,2 l turbocompressé de 96 kW / 130 ch Euro 6 D-full	3 cylindres, 1,2 l turbocompressé de 96 kW / 130 ch Euro 6 D-full	4 cylindres, 1,3 l turbocompressé ; Euro 6 D-Full
moteur électrique (kW/Nm)	50/205	12 en mode moteur	N/A
puissance maxi (kW CEE) à (tr/min)	146 (200 ch)	96 (130 ch) 4500 - 5500	116 (160 ch) 5250 - 5500
couple maxi Nm CEE (Nm) à (tr/min)	205 (thermique) / 205 (électrique)	230 1750-3500	270 1800 - 3750
boîte de vitesses	automatique multimodes	manuelle 6 rapports	automatique
batterie			
type de batterie	lithium-ion	lithium-ion	lithium-ion
voltage (V)	400	48	12
émissions & consommations* WLTP			
CO ₂ min/max (g/km)	104/117	118/128	141/147
Cycle mixte min/max (l/100 km)	4,6/5,2	5,2/5,7	6,2/6,5

*en attente des données d'homologation

dimensions et volumes

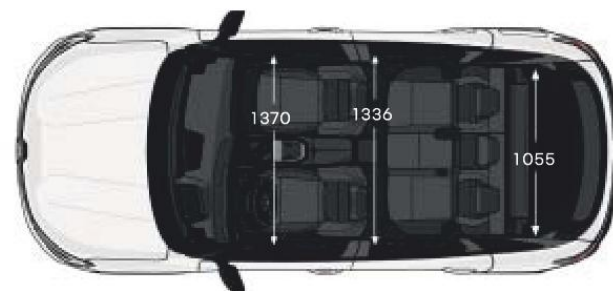
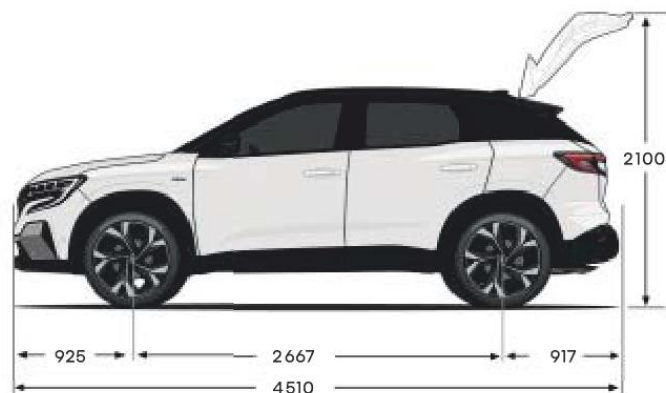

dimensions en mm.

	mild hybrid mild hybrid advanced	E-Tech hybrid
volume de coffre (dm³ vda)		
avec banquette arrière fixe	500	430
avec banquette arrière coulissante sur 16 cm	jusqu'à 575	jusqu'à 555
maxi avec banquette arrière rabattue	1525	1455



configurez et commandez SUV Renault Austral E-Tech full hybrid

Tout a été fait pour que le contenu de la présente publication soit exact et à jour à la date d'impression. Ce document a été réalisé à partir de préséries ou de prototypes. Dans le cadre de sa politique d'amélioration continue des produits, Renault se réserve le droit, à tout moment, d'apporter des modifications aux spécifications et aux véhicules et accessoires décrits et représentés. Ces modifications sont notifiées aux concessionnaires Renault dans les meilleurs délais. Selon les pays de commercialisation, les versions peuvent différer, certains équipements peuvent ne pas être disponibles (de série, en option ou en accessoire). Veuillez consulter votre concessionnaire local pour recevoir les informations les plus récentes. En raison des limites des techniques d'impression, les couleurs reproduites dans le présent document peuvent légèrement différer des couleurs réelles de la peinture ou des matières de garniture intérieure. Tous droits réservés. La reproduction sous quelque forme ou par quelque moyen que ce soit de tout ou partie de la présente publication est interdite sans l'autorisation écrite préalable de Renault. Véhicule en attente des données d'homologation définitives.

Publicis - crédits photo: - C. Violet, © Renault Marketing 3D-Commerce, Pagécran printed in EC - HHNDE22F09 - septembre 2022.
Renault s.a.s. société par actions simplifiée au capital de 533941113,00 € / 13-15 quai Le Gallo 92100 Boulogne-Billancourt cedex - R.C.S. Nanterre B 780 129 987 / tél.: 0806 00 20 20.

Renault recommande



 renault.com

« Pour les trajets courts, privilégiez la marche ou le vélo » - « Pensez à covoiturer » -
« Au quotidien, prenez les transports en commun » #SeDéplacerMoinsPolluer